

Bremsszange DV 030 PFM

pneumatisch betätigt – federgelüftet

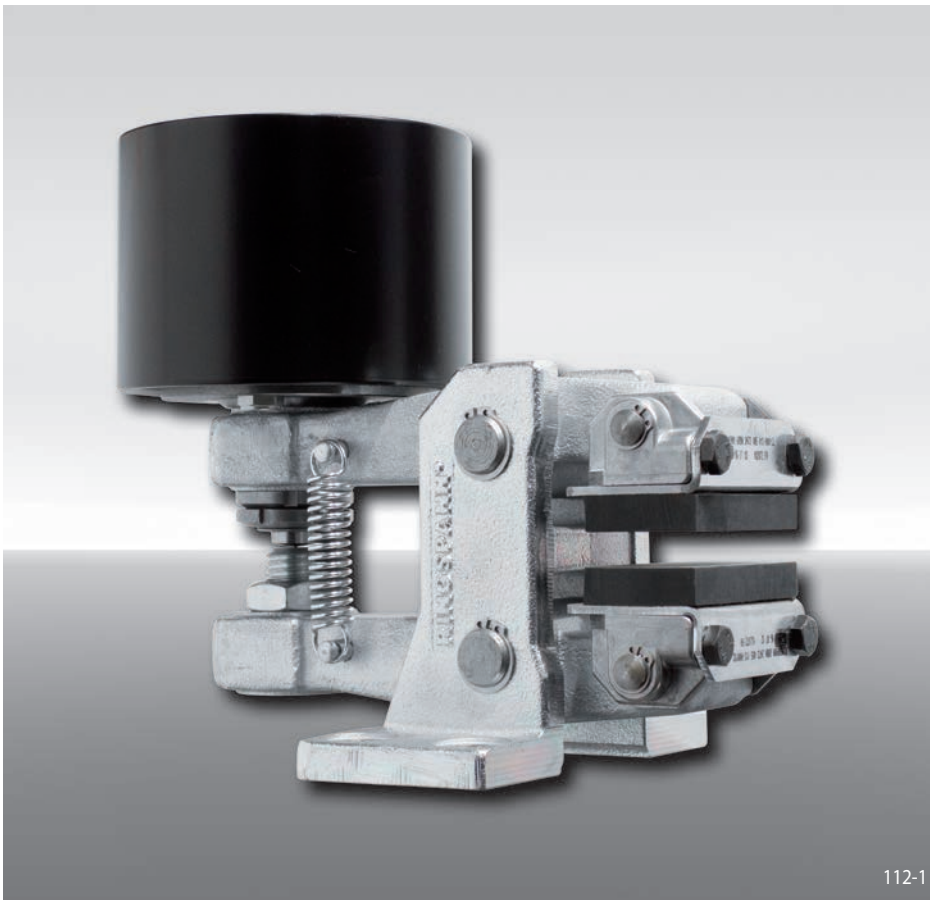

Eigenschaften

Eigenschaften	Code
Bremsszange	D
Befestigung an der Maschine parallel zur Bremsscheibe	V
Rahmengröße 030	030
Pneumatisch betätigt	P
Federgelüftet	F
Manuelle Nachstellung bei Reibklotzverschleiß	M
Wahlweise stehen Druckzylinder 635 oder 655 zur Verfügung	635 655
Druckzylinder rechts oder links montiert lieferbar	R L
Für Bremsscheibendicken 12,5 mm oder 25 mm	12 25

Bestellbeispiel

Bremsszange DV 030 PFM, Druckzylinder 635, Druckzylinder rechts montiert, Bremsscheibendicke 12,5 mm:

DV 030 PFM - 635 R - 12

Technische Daten

Bremsszange DV 030 PFM - 635

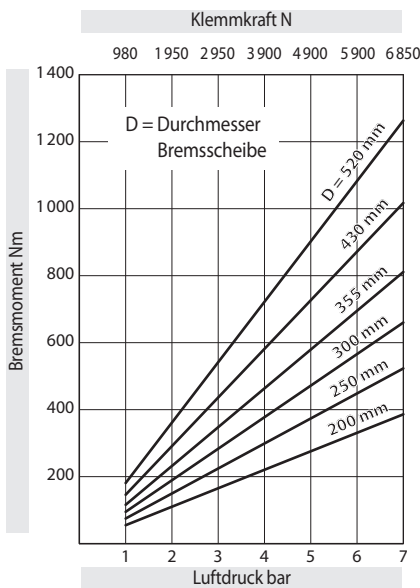

Den im Diagramm angegebenen Bremsmomenten liegt ein theoretischer Reibwert von 0,4 zugrunde.

Luftdruck: max. 7 bar

Luftvolumen: max. 175 cm³
pro Schaltung

Gewicht: 7,3 kg

Bremsszange DV 030 PFM - 655

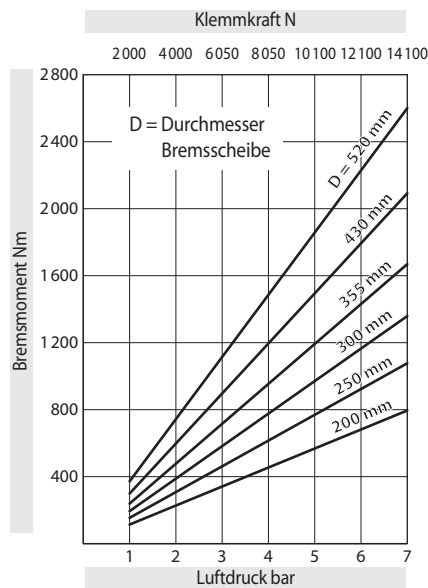

Den im Diagramm angegebenen Bremsmomenten liegt ein theoretischer Reibwert von 0,4 zugrunde.

Luftdruck: max. 7 bar

Luftvolumen: max. 740 cm³
pro Schaltung

Gewicht: 10,5 kg

Bremsszange DV 030 PFM

pneumatisch betätigt – federgelüftet

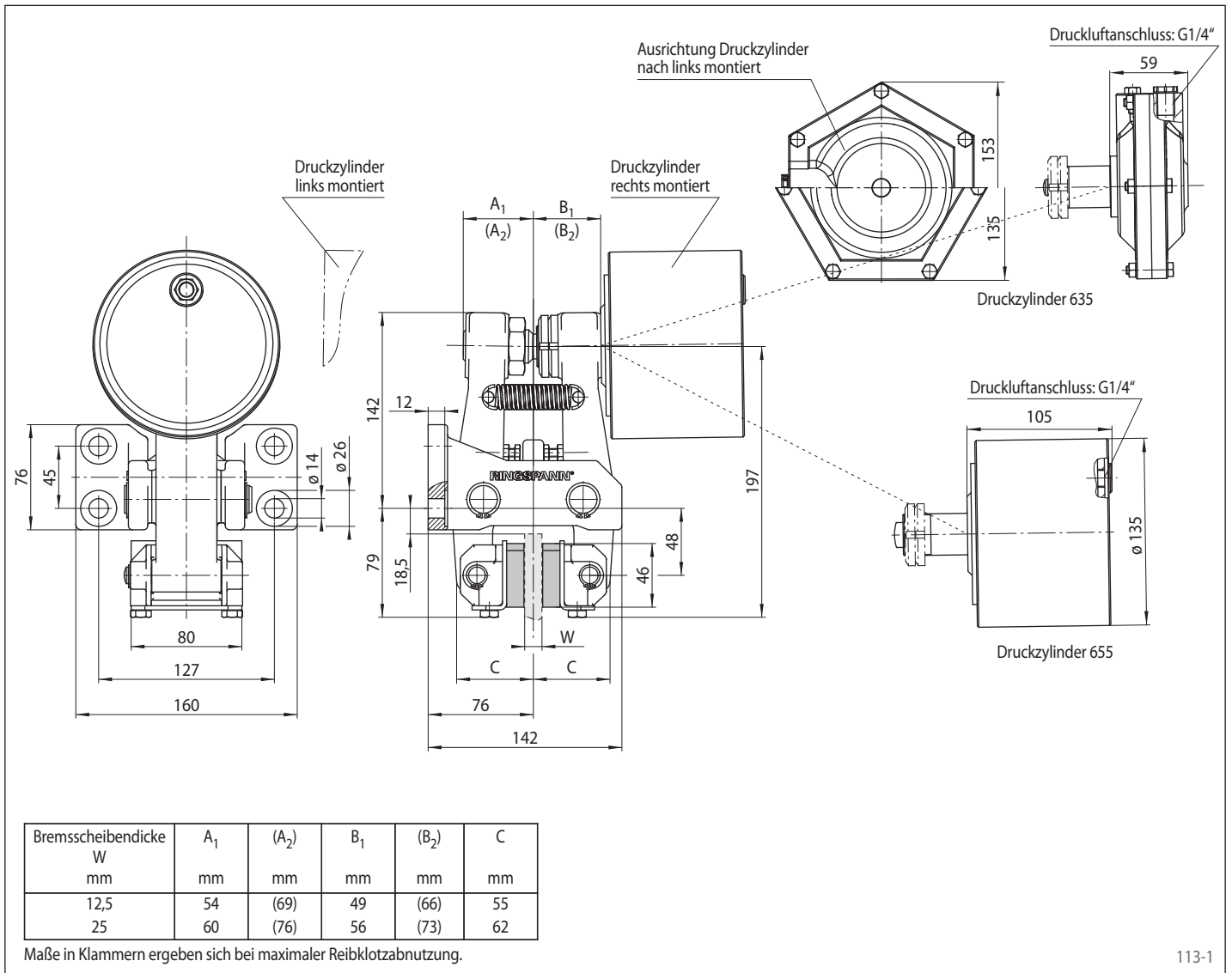

113-1